



PASSION FOR FIRE
WOOD/HOLZ 2012



The ECO GREEN PLUS is a guarantee Label that the appliance complies with the highest standards on the market. For those who know just how strict these rules, regulations and standards are, there is no higher standard than the ECO GREEN PLUS Label. It is very easy to recognise and it stands for numerous guarantees.

ECOLOGICAL GUARANTEE

Guarantees highly ecological combustion

Less CO₂ emissions

ECONOMICAL GUARANTEE

Guarantees very high efficiency, higher than 75%

QUALITY GUARANTEED

Since we only use material of the highest quality, you can be sure of years and years of satisfaction with your fireplace.

M-Design Superior Quality = A Guarantee of 8years**

EASIER USAGE

Guarantees a quick and easy startup of your fireplace and thanks to the optimal combustion, it is very low in maintenance.

Das ECO GRÜN PLUS ist ein Garantie-Siegel. Es bestätigt das diese Geräte den höchsten SDas ECO GRÜN PLUS ist ein Garantie-Siegel. Es bestätigt das diese Geräte den höchsten Standart auf dem Markt erfüllen. Wir wissen, dass dieses Güte-Siegel einem der höchsten Standards entspricht. Es ist sehr leicht zu erkennen und steht für mehrere Aspekte unser Garantie.

ÖKOLOGISCHE GARANTIE

Versichert eine sehr geringe CO₂ Belastung

während des Betriebs.

WIRTSCHAFTLICHE GARANTIE

Der Wirkungsgrad unserer Geräte ist sehr hoch

und liegt ca. bei 75%

QUALITÄT GARANTIE

Da wir nur Material der höchsten Qualität verwenden, werden sie über viele Jahre zufrieden und überzeugt von ihrem Kamin sein.

M-design bürgt für eine sehr hohe Qualität und unterstreicht dies mit der Garantiedauer von 8 Jahren.

EINFACHE BEDIENUNG

Garantiert eine schnelle Anbrennphase sowie geringe Wartungsintervalle durch die optimale Verbrennung.



PASSION FOR FIRE

horizontal lift-doors stoves Heizkamine hoch-schiebbar

Luna Gold +

06 HS/SV *NEW*
HS/SV *NEU*

10 horizontal
horizontal

20 vertical
vertikal

28 double sided
durchsicht

36 corner
eck

40 design cover
cover design

insert Einbaukassetten

Venus Green +

46 horizontal
horizontal

48 square
quadrat

50 double sided
durchsicht

Interra

54 vertical
vertikal

stoves Kaminöfen

Venus HT

58 horizontal
horizontal

60 double sided
durchsicht

Zino Trento Rondo Trento Quatro Bolzano

62 freestanding
freistehend



passion for fire



Mr Bart Goovaerts

At m-design fire has always been the basic principle for every design. We have chosen plain and straight lines to highlight the dancing flames. Allow yourself to be seduced by the warmth and strength of the fire, which is controlled by state-of-the-art technology to guarantee you comfort. Feel free to ask for advice. We feel at home in every type of interior. Ready for the initiation?

M-design stellt bei jedem Projekt das Feuer in den Mittelpunkt. Um die !!! Flammen optimal wirken zu lassen, haben wir schlichte und klare Linien gewählt. Lassen Sie sich von der Wärme und der Kraft des Feuers verzaubern, verbunden mit dem Einsatz von Spitzentechnologie als Garantie für Ihre Behaglichkeit. Zögern Sie nicht, uns um Rat zu fragen, egal in welchem Stil Ihre Innenräume gehalten sind. Sind Sie bereit, die Magie des Feuers in Ihren Haus zu erleben?

horizontal lift-doors stoves

Kamine mit hochschiebbarer Sichtscheibe

Open or Closed? Experience the sensation of a real fire. You will find yourself so close to the flames that you can touch them. The window has no extra metal frame, so you will always enjoy a full view of the fire, whether the window is open or closed. The glass remains perfectly clean for a very long time and is very easy to clean. In addition, a unique air scavenging system and flue damper give a high yield.

Offen oder geschlossen? Entdecken Sie das Gefühl eines wirklich offenen Feuers. Sie sind so nahe an den Flammen, dass Sie diese berühren könnten. Die rahmenlose Sichtscheibe ermöglicht Ihnen jederzeit eine uneingeschränkte Sicht auf das Feuer. Das Glas bleibt ständig sauber und lässt sich leicht reinigen. Eine einzigartige patentierte Automatik ermöglicht unter anderem den Vorteil eines hohen Wirkungsgrades.

Luna Gold +

sided stove / einseitig

		page
Luna 700 HS Gold +	■	6-7
Luna 550 VS Gold +	■	8-9
Luna 700 H Gold +	■	10-11
Luna 850 H Gold +	■	12-13
Luna 1000 H Gold +	■	14-15
Luna 1150 H Gold +	■	16-17
Luna 1300 H Gold +	■	18-19
Luna 550 V Gold +	■	20-21
Luna 850 V Gold +	■	22-23
Luna 1000 V Gold +	■	24-25
Luna 1150 V Gold +	■	26-27

double sided stove / doppelseitig

Luna 850 DH Gold +	□□	28-29
Luna 1150 DH Gold +	□□	30-31
Luna 850 DV Gold +	□□	32-33
Luna 1000 DV Gold +	□□	34-35

corner stove / eck-modell

Luna 800 DC Gold +	■	36-37
Luna 900 CL Gold +	■	38-39
Luna 900 CR Gold +	■	38-39

Luna 700 HS Gold +

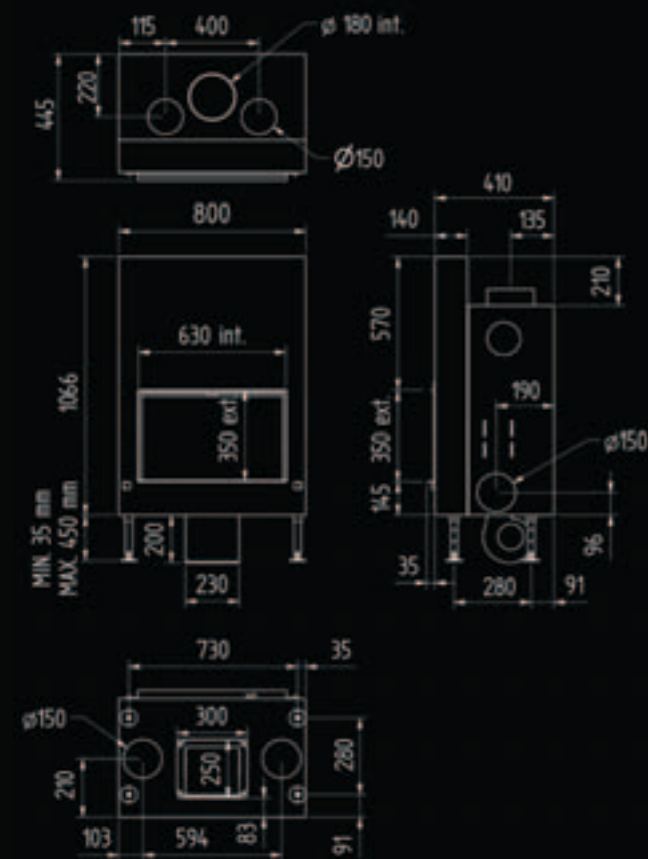

capacity / Leistung	5-9 KW
efficiency / Wirkungsgrad	82 %
weight / Gewicht	160 kg
finished size / sichtbare Abmessungen	350 x 630 mm
smoke conduit / Abgangsstutzen	ϕ 180 mm
bushels / töpfe	see/sehen sie pg. 70 150/150



Luna 550 VS Gold +

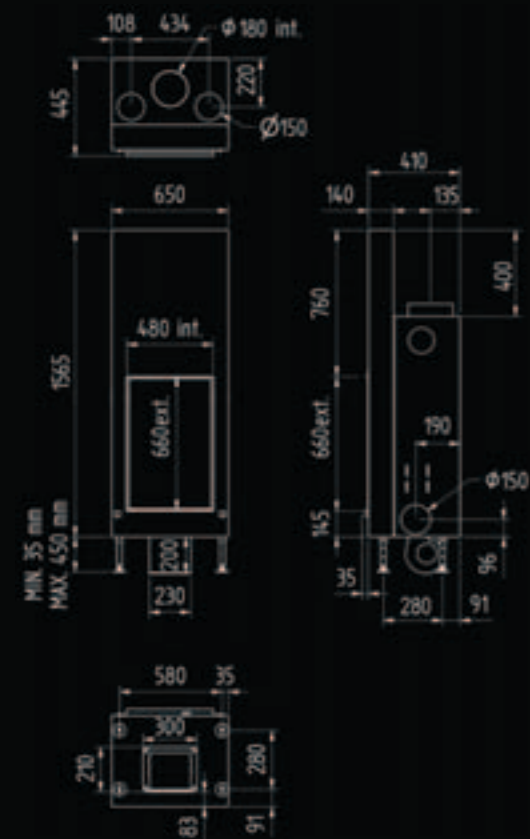

capacity / Leistung	6-10 KW
efficiency / Wirkungsgrad	79 %
weight / Gewicht	165 kg
finished size / sichtbare Abmessungen	660 x 480 mm
smoke conduit / Abgangsstutzen	$\phi 180$ mm
bushels / töpfe	see/sehen sie pg. 70 150/150



Luna 700 H Gold +

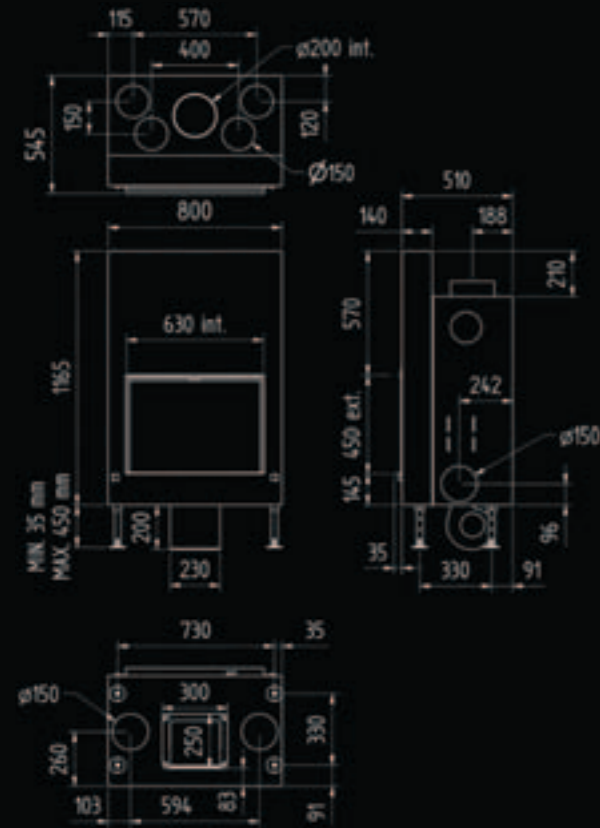

capacity / Leistung	7-12 KW
efficiency / Wirkungsgrad	83,8 %
weight / Gewicht	185 kg
finished size / sichtbare Abmessungen	450 x 630 mm
smoke conduit / Abgangsstutzen	Ø 200 mm
bushels / töpfe	see/sehen sie pg. 70 180/180



Luna 850 H Gold +

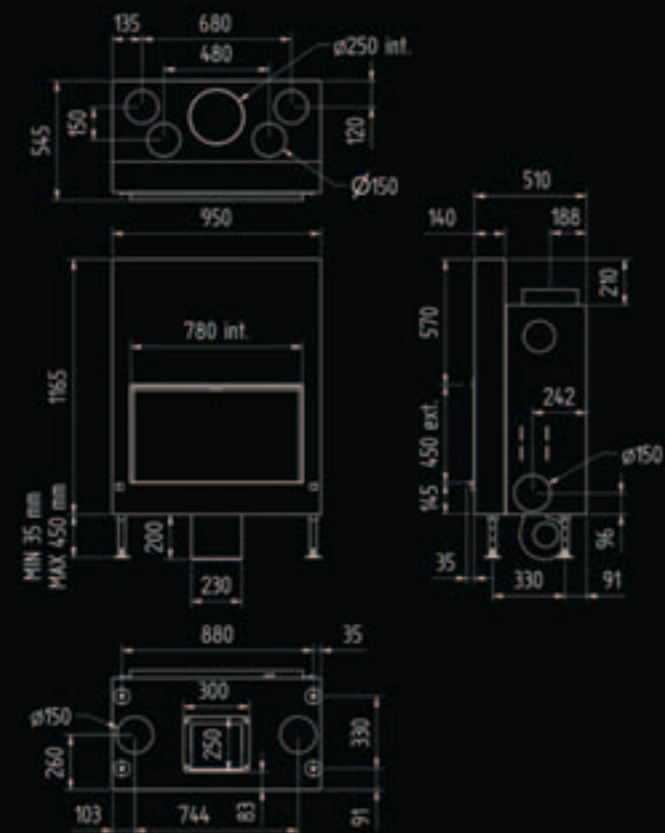

capacity / Leistung	8-13 KW
efficiency / Wirkungsgrad	83,2 %
weight / Gewicht	215 kg
finished size / sichtbare Abmessungen	450 x 780 mm
smoke conduit / Abgangsstutzen	Ø 250 mm
bushels / töpfe	see/sehen sie pg. 70 200/200



Luna 1000 H Gold +

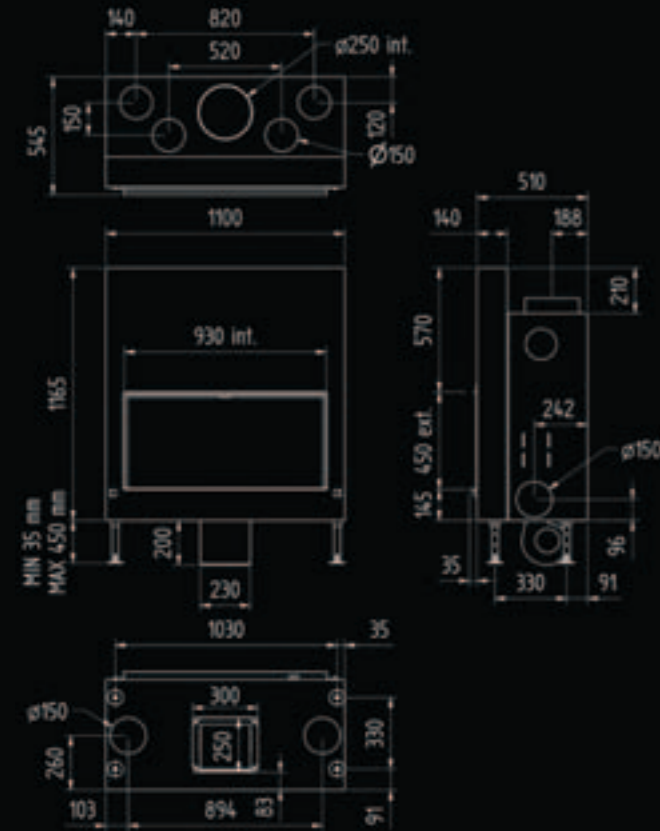

capacity / Leistung	9-14 KW
efficiency / Wirkungsgrad	82,7 %
weight / Gewicht	240 kg
finished size / sichtbare Abmessungen	450 x 930 mm
smoke conduit / Abgangsstutzen	$\varnothing 250$ mm
bushels / töpfe	200/200
	<small>see/sehen sie pg. 70</small>



Luna 1150 H Gold +

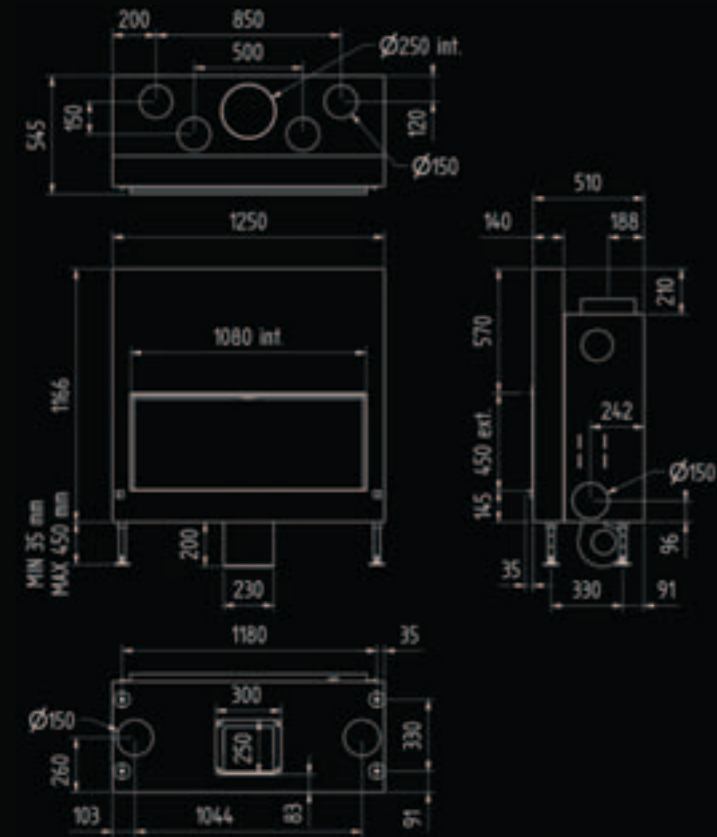

capacity / Leistung	10-15 KW
efficiency / Wirkungsgrad	82,3 %
weight / Gewicht	270 kg
finished size / sichtbare Abmessungen	450 x 1080 mm
smoke conduit / Abgangsstutzen	$\varnothing 250$ mm
bushels / töpfe	200/200

see/sehen sie pg. 70



Luna 1300 H Gold +

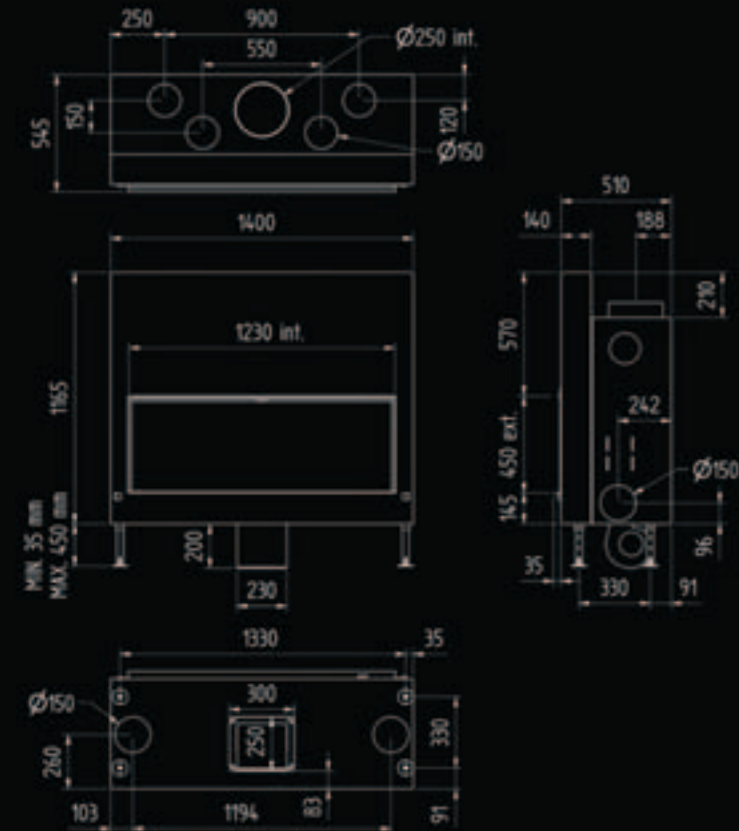

capacity / Leistung	10-16 KW
efficiency / Wirkungsgrad	80,4 %
weight / Gewicht	295 kg
finished size / sichtbare Abmessungen	450 x 1230 mm
smoke conduit / Abgangsstutzen	Ø 250 mm
bushels / töpfe	200/200
	<small>see/sehen sie pg. 70</small>



Luna 550 V Gold +

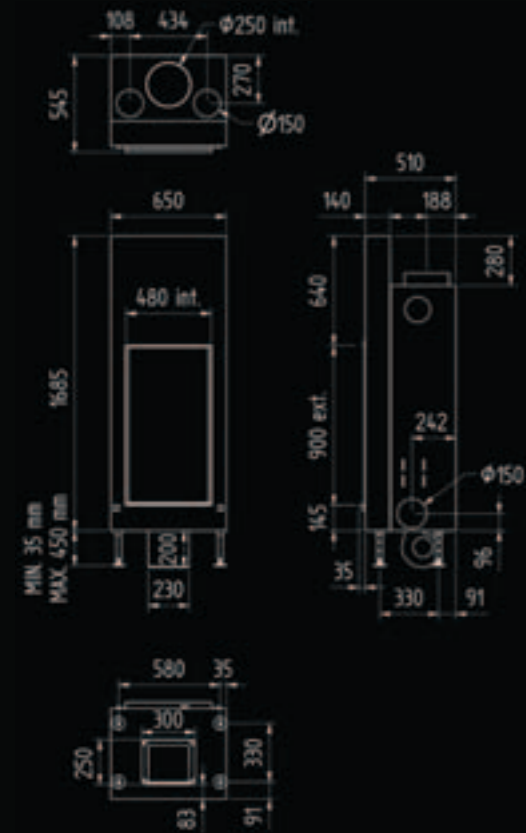

capacity / Leistung	8-12 KW
efficiency / Wirkungsgrad	77,8 %
weight / Gewicht	220 kg
finished size / sichtb. Abmessungen	480 x 900 mm
smoke conduit / Abgangsstutzen	$\phi 250$ mm
bushels / töpfe	see/sehen sie pg. 70 200/200



Luna 850 V Gold +

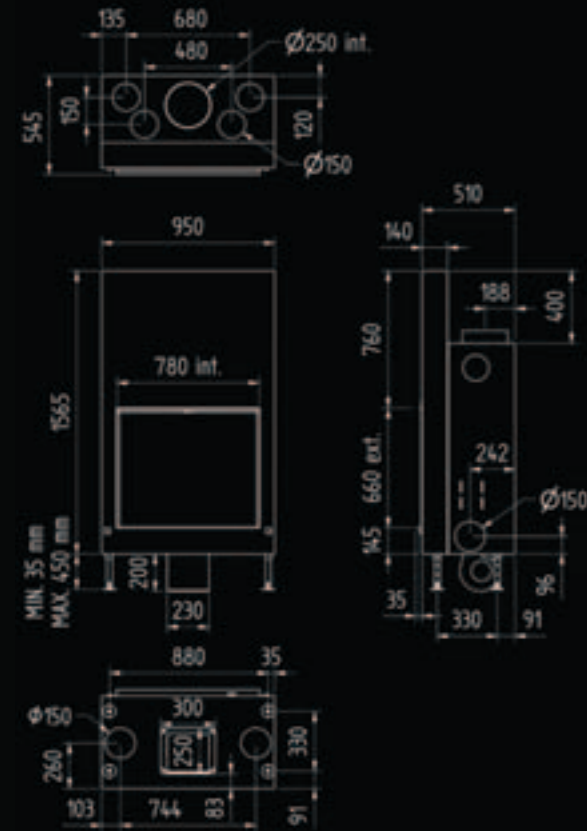

capacity / Leistung	9-14 KW
efficiency / Wirkungsgrad	78,6 %
weight / Gewicht	250 kg
finished size / sichtb. Abmessungen	660 x 780 mm
smoke conduit / Abgangsstutzen	Ø 250 mm
bushels / töpfe	see/sehen sie pg. 70 200/200

Luna 1000 V Gold +

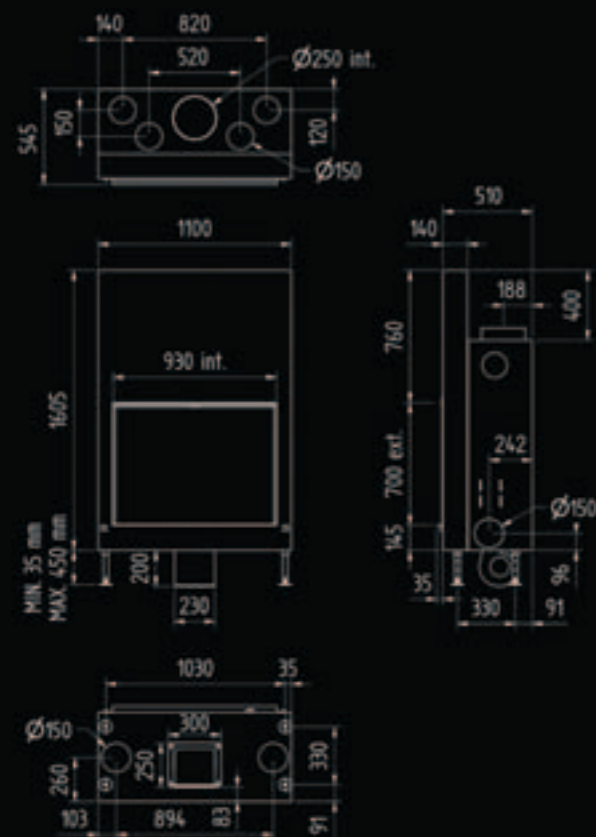

capacity / Leistung	10-15 KW
efficiency / Wirkungsgrad	78,6 %
weight / Gewicht	285 kg
finished size / sichtb. Abmessungen	700 x 930 mm
smoke conduit / Abgangsstutzen	Ø 250 mm
bushels / töpfe	see/sehen sie pg. 70
	200/200



Luna 1150 V Gold +

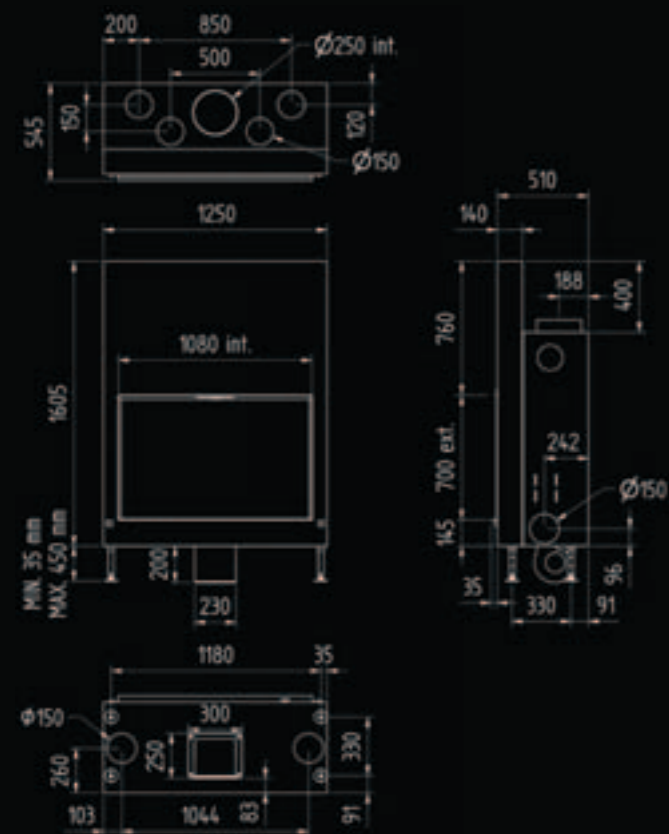

capacity / Leistung	11-16 KW
efficiency / Wirkungsgrad	78,6 %
weight / Gewicht	300 kg
finished size / sichtb. Abmessungen	700 x 1080 mm
smoke conduit / Abgangsstutzen	$\varnothing 250$ mm
bushels / töpfe	200/200

see/sehen sie pg. 70



Luna 850 DH Gold +

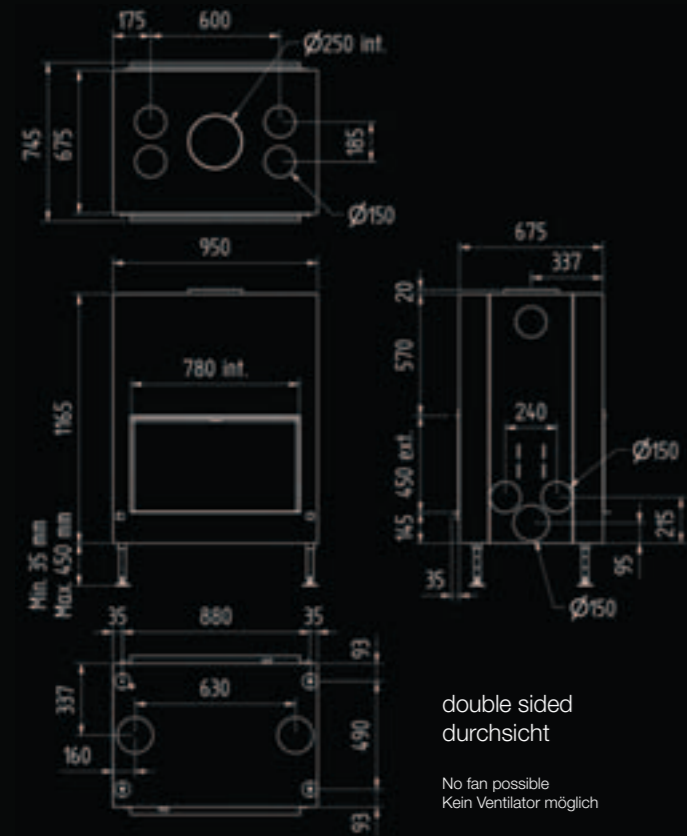

capacity / Leistung	8-14 KW
efficiency / Wirkungsgrad	75,8 %
weight / Gewicht	290 kg
finished size / sichtbare Abmessungen	450 x 780 mm
smoke conduit / Abgangsstutzen	$\varnothing 250$ mm
bushels / töpfe	see/sehen sie pg. 70 200/200



Luna 1150 DH Gold +

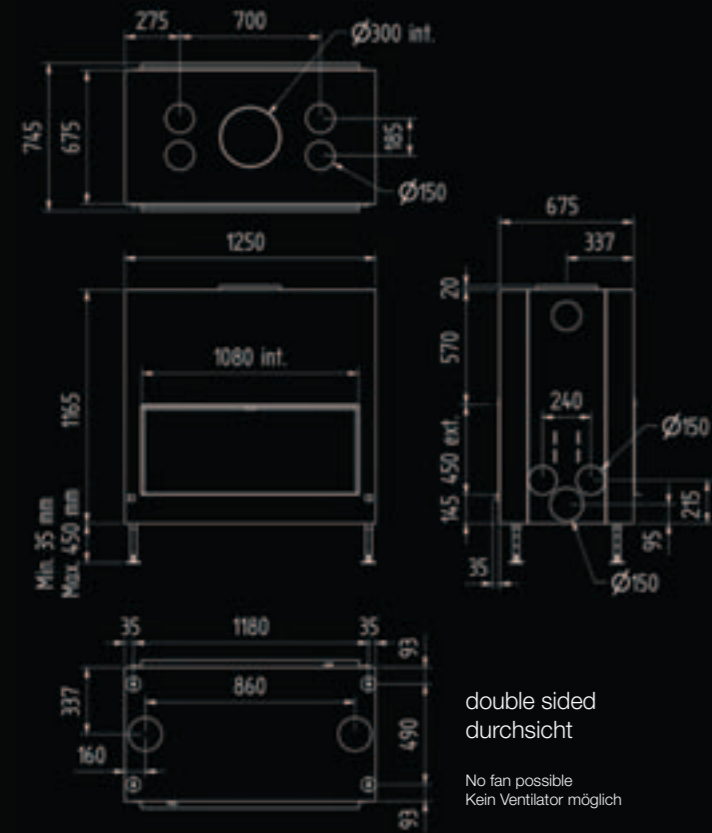

capacity / Leistung	9-16 KW
efficiency / Wirkungsgrad	74,1 %
weight / Gewicht	330 kg
finished size / sichtbare Abmessungen	450 x 1080 mm
smoke conduit / Abgangsstutzen	Ø 300 mm
bushels / töpfe	see/sehen sie pg. 70 250/250



Luna 850 DV Gold +

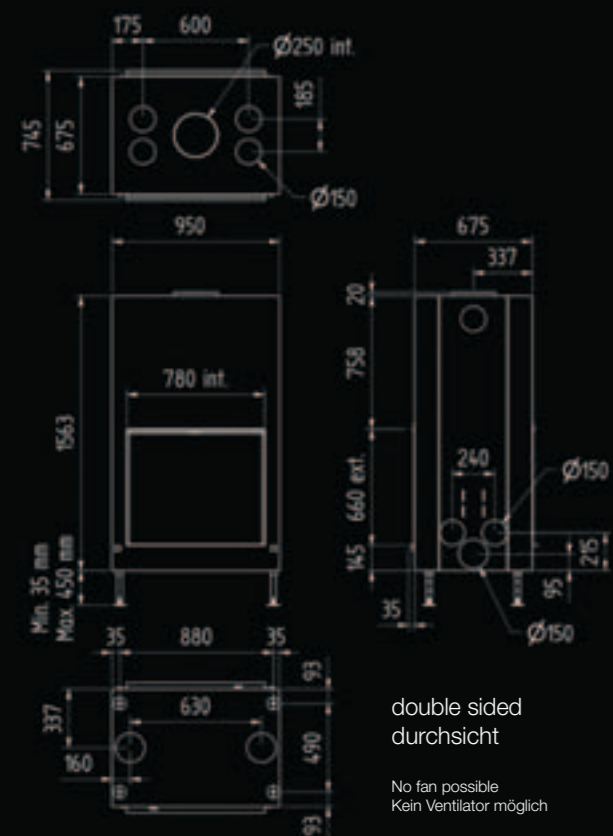

capacity / Leistung	9-15 KW
efficiency / Wirkungsgrad	75,0 %
weight / Gewicht	300 kg
finished size / sichtb. Abmessungen	660 x 780 mm
smoke conduit / Abgangsstutzen	Ø 250 mm
bushels / töpfe	see/sehen sie pg. 70 200/200



Luna 1000 DV Gold +

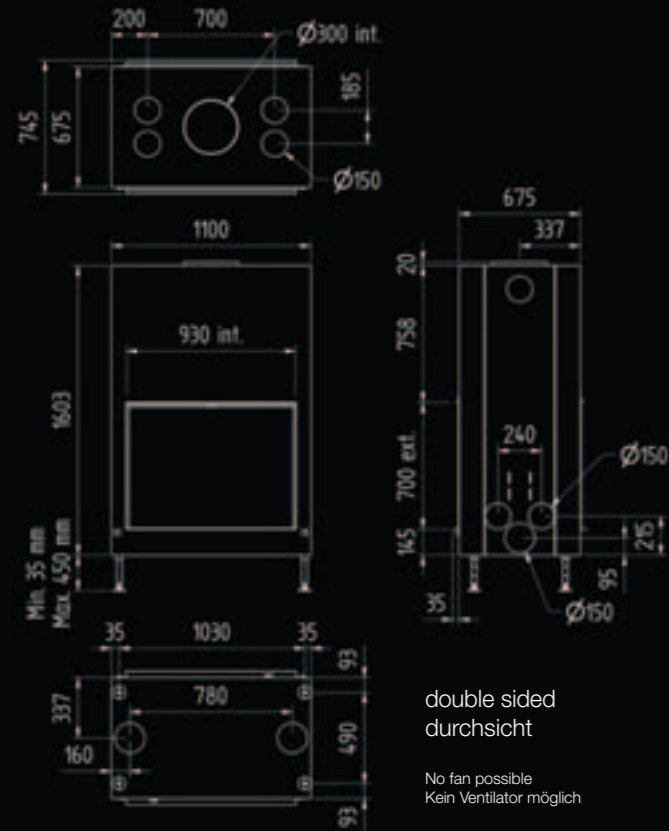

capacity / Leistung	10-16 KW
efficiency / Wirkungsgrad	74,1 %
weight / Gewicht	330 kg
finished size / sichtbare Abmessungen	700 x 930 mm
smoke conduit / Abgangsstutzen	$\varnothing 300$ mm
bushels / töpfe	see/sehen sie pg. 70 250/250



Luna 800 DC Gold +

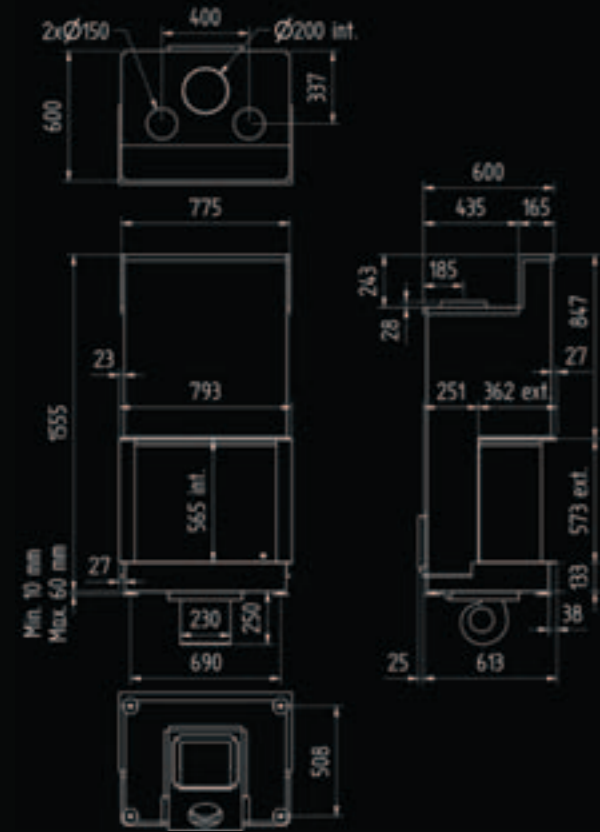

capacity / Leistung	7-12 KW
efficiency / Wirkungsgrad	76 %
weight / Gewicht	240 kg
finished size / sichtb. Abmessungen	573 x 793 mm
smoke conduit / Abgangsstutzen	Ø 200 mm
bushels / töpfe	see/sehen sie pg. 70 200/200



Luna 900 CL/CR Gold +

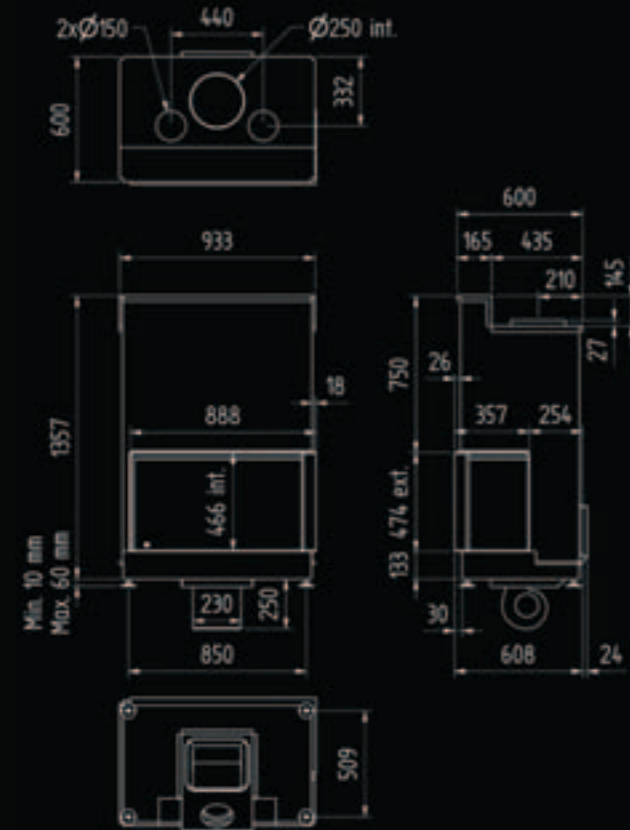

capacity / Leistung	9-15 KW
efficiency / Wirkungsgrad	79 %
weight / Gewicht	300 kg
finished size / sichtb. Abmessungen	474 x 888 x 357 mm
smoke conduit / Abgangsstutzen	Ø 250 mm
bushels / töpfe	see/sehen sie pg. 70 200/200



design cover
with metal wood storage container
(various colour options)

Design Cover
Design in verschiedene Farb-
optionen, auf Wunsch mit
MetallHolzniesche

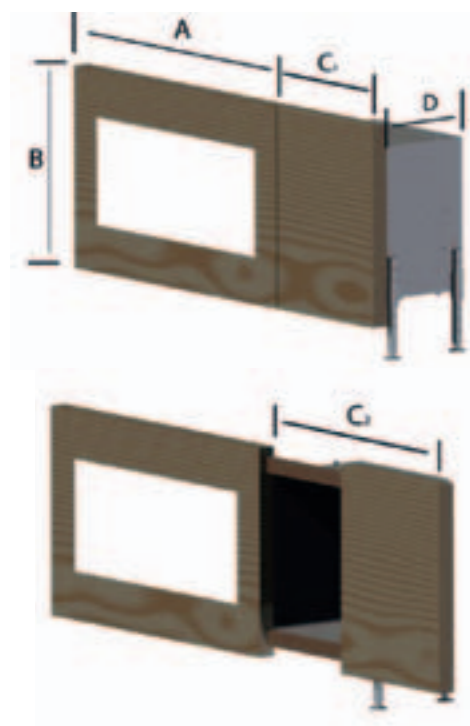

Model	A	B	C ₁	C ₂	D
Luna 1150 H+	1392	860	655	1205	446
Luna 1000 H+	1242	860	655	1205	446
Luna 850 V+	1092	1070	555	1005	446
Luna 1000 V+	1242	1110	555	1005	446

powder coating / pulver beschichtet

white
weiss



alu



grey
grau



black
schwarz



wood structure / holz struktur

zebrano grey
zebrano grau

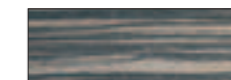

zebrano natural
zebrano natur



grey
haciend-
schwarz

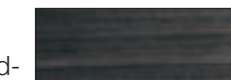



hearts on fire

Would you like to enjoy a warmer atmosphere during the cold days? The wood burning fireplaces of M-Design guarantee you a warm welcome. Let yourself be attracted by our unique designs. You will instantly feel the burning heat in your living room. The crackling of the fire seems so inviting... Are you enjoying the delights of a wood fire? Can you resist the temptation any longer?

Wünschen Sie sich schon lange eine wärmere Atmosphäre an kalten Tagen? Heizkamine von M-design garantieren Ihnen jederzeit eine wohlfühl Atmosphäre. Unsere einzigartigen Produktmodelle werden Sie wunschlos glücklich machen. Fühlen Sie bereits die wohlige Wärme in Ihrem Wohnzimmer? Hören Sie das Knistern des Feuers? Falls nicht, wie lange können sie dieser Versuchung noch widerstehen?



Insert Einbaukassetten inserto

The real heat is inside. Do you have somewhere a place or a corner available in your interior? The Venus-built-in fireplaces from M-design allow the primary air to connect it directly to the appliance. They work even without a fan when the two top ducts are connected for the convection air.

Die wahre Wärme ist im Inneren. Haben Sie ein wenig Platz in Ihrem Wohnraum? Die M-Design Venus-Einsätze bieten die Möglichkeit, die Primärluft direkt an den Kamin anzuschließen. Die Geräte funktionieren mit natürlicher Konvektion.

Venus Green +

sided / einseitig page

Venus 700 Green +	■	46
Venus 850 Green +	■	46
Venus 1000 Green +	■	46

square models / quadratische modelle

Venus 630 Green +	■	48
Venus 730 Green +	■	48

double sided / doppelseitig

Venus 850 D Green +	□□	50
---------------------	----	----

Interra

sided / einseitig page

Interra 60	■	54
Interra 68	■	54
Interra 74	■	55
Interra 78	■	55

Venus 700 Green +



capacity / Leistung	8-10 KW
efficiency / Wirkungsgrad	78 %
weight / Gewicht	120 kg
finished size / sichtb. Abmess.	754 x 450 mm
smoke conduit / Abgangsstutzen	Ø 180 mm

Venus 850 Green +

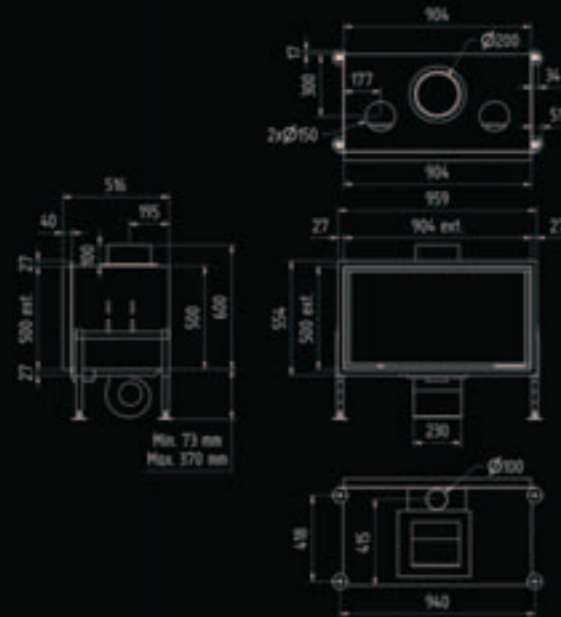

capacity / Leistung	9-11 KW
efficiency / Wirkungsgrad	79 %
weight / Gewicht	142 kg
finished size / sichtb. Abmess.	904 x 500 mm
smoke conduit / Abgangsstutzen	Ø 200 mm

Venus 1000 Green +



capacity / Leistung	10-12 KW
efficiency / Wirkungsgrad	77 %
weight / Gewicht	175 kg
finished size / sichtb. Abmess.	1054 x 550 mm
smoke conduit / Abgangsstutzen	Ø 250 mm



Venus 630 Green +

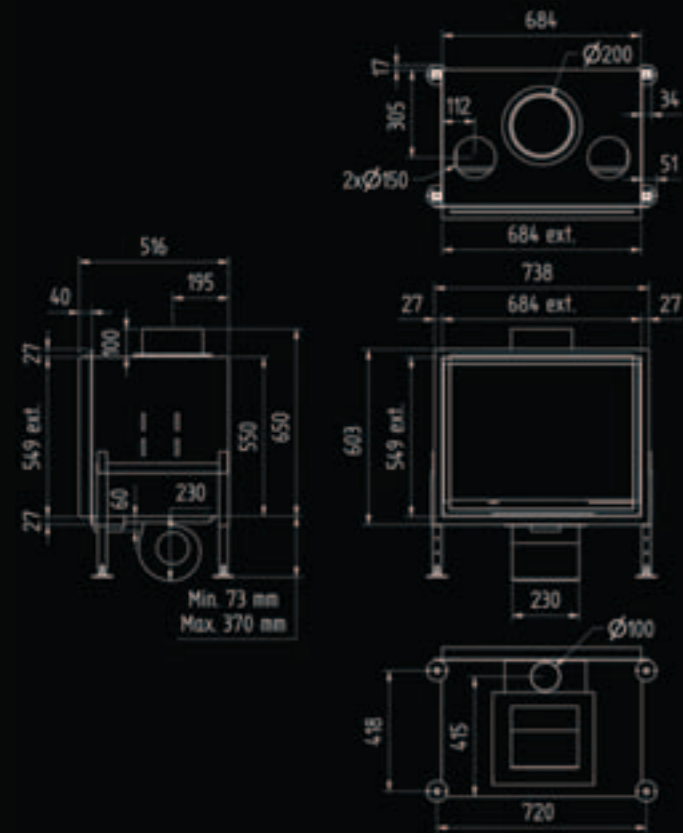

capacity / Leistung	8-10 KW
efficiency / Wirkungsgrad	79 %
weight / Gewicht	130 kg
finished size / sichtbare Abmessungen	684 x 549 mm
smoke conduit / Abgangsstutzen	Ø 200 mm

Venus 730 Green +

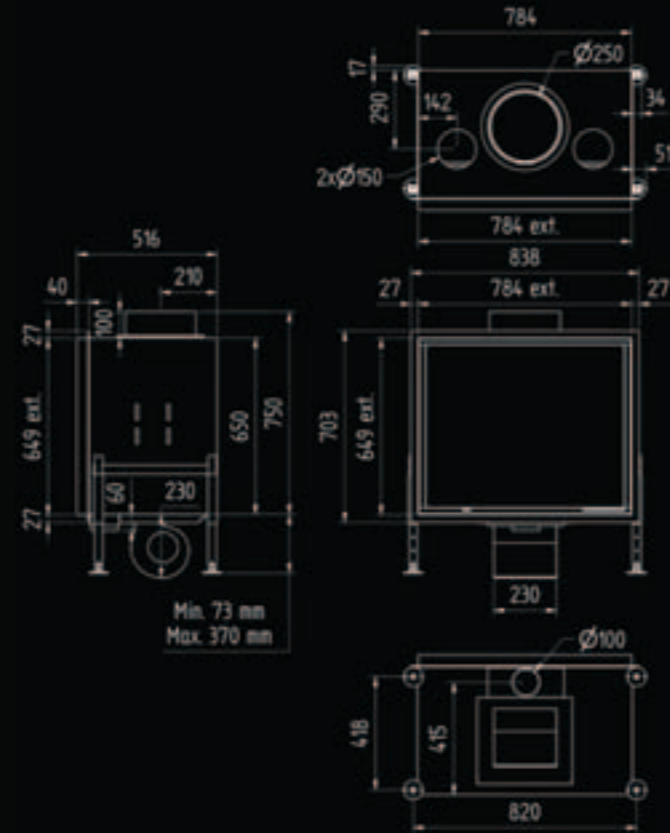

capacity / Leistung	9-11 KW
efficiency / Wirkungsgrad	77,5 %
weight / Gewicht	140 kg
finished size / sichtbare Abmessungen	784 x 649 mm
smoke conduit / Abgangsstutzen	Ø 250 mm



Venus 850 D Green +

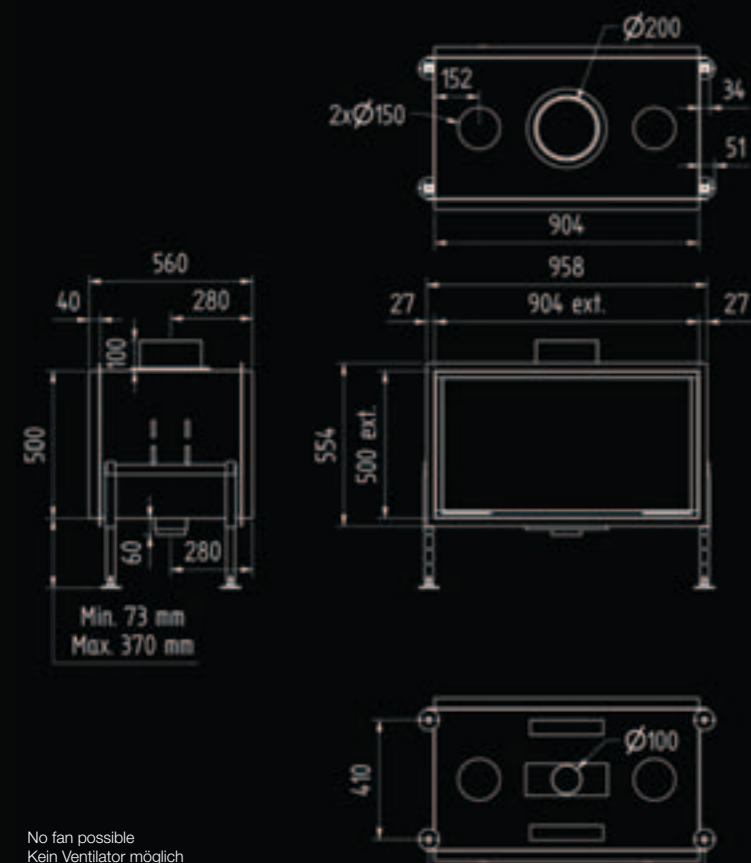

capacity / Leistung	9-11 kW
efficiency / Wirkungsgrad	77 %
weight / Gewicht	160 kg
finished size / sichtbare Abmessungen	904 x 500 mm
smoke conduit / Abgangsstutzen	Ø 200 mm



Do you have a technical question or want more information?
Visit our website at www.m-design.be

Sie haben eine technische Frage oder möchten weitere Informationen?
Besuchen Sie unsere Website unter www.m-design.be für weitere Informationen.

interra

Interra, the M-design inserts are the ideal choice for renovating old fireplaces and raising the efficiency. The insert has an integrated fan to distribute the heat quickly to the required temperature desired in your living. Result: the perfect combination of design and modern combustion technology. If you cannot install the Luna or the Venus appliances due the lack of space, or you are not able to connect an external air for combustion and can't provide the convection air, then the Interra is the best alternative and choice!

Interra, die M-design Kaminkassette, ist die perfekte Wahl für die Renovierung offener Kamine. Mit Interra wird ihr thermischer Wirkungsgrad multipliziert. Der Einsatz verfügt über einen integrierten Ventilator, der eine schnelle Erwärmung des Zimmers ermöglicht. Die Kaminkassette Interra ist die perfekte Verbindung zwischen Design und moderne Verbrennungstechnologie. Falls der Einbau eines LUNA- oder VENUS Modells aus Platzmange nicht möglich ist, oder es keinen Außenluftanschluß für die Verbrennungs- und Konvektionsluft gibt, ist die Interra Kaminkassette genau das Richtige für Sie.



Interra 60

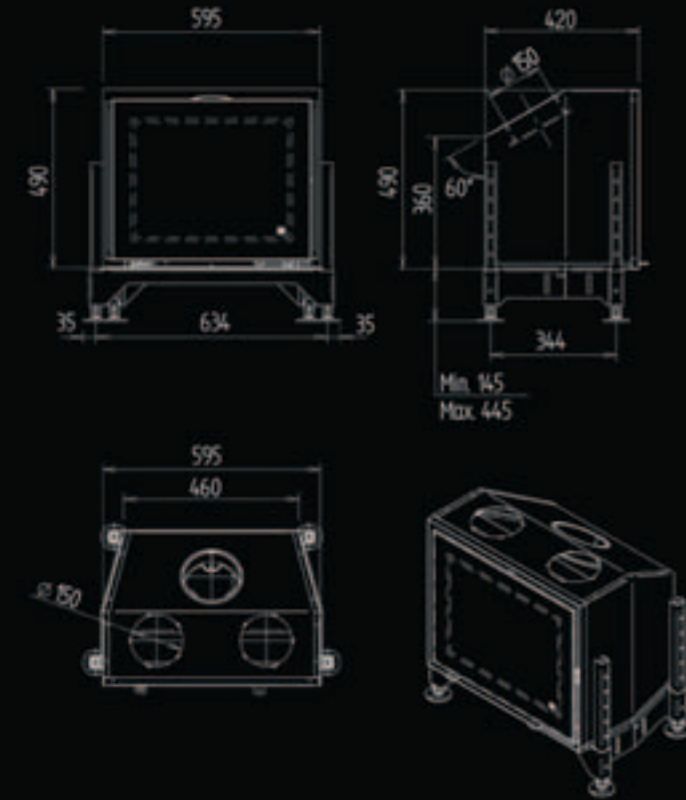

Built-in Fan (optional) / Ventilator eingebaut (optional)
Support legs in option / FüÙe optional.

capacity / Leistung	7-9 KW
efficiency / Wirkungsgrad	78,5 %
weight / Gewicht	75 kg
finished size / sichtb. Abmessungen	595 x 490 x 420 mm
smoke conduit / Abgangsstutzen	Ø 150 mm

Interra 68

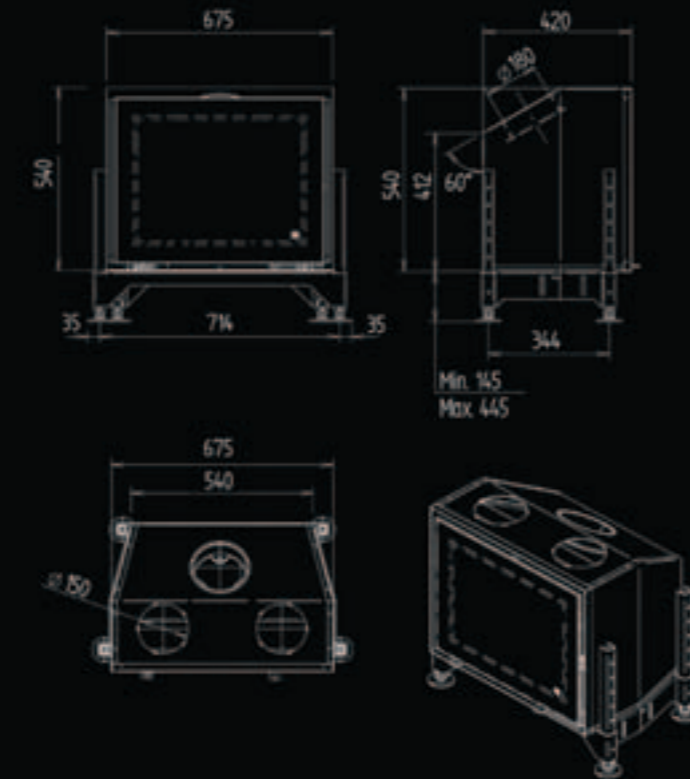

Built-in Fan (optional) / Ventilator eingebaut (optional)
Support legs in option / FüÙe optional.

capacity / Leistung	7-10 KW
efficiency / Wirkungsgrad	79 %
weight / Gewicht	87 kg
finished size / sichtb. Abmessungen	675 x 540 x 420 mm
smoke conduit / Abgangsstutzen	Ø 180 mm

Interra 74

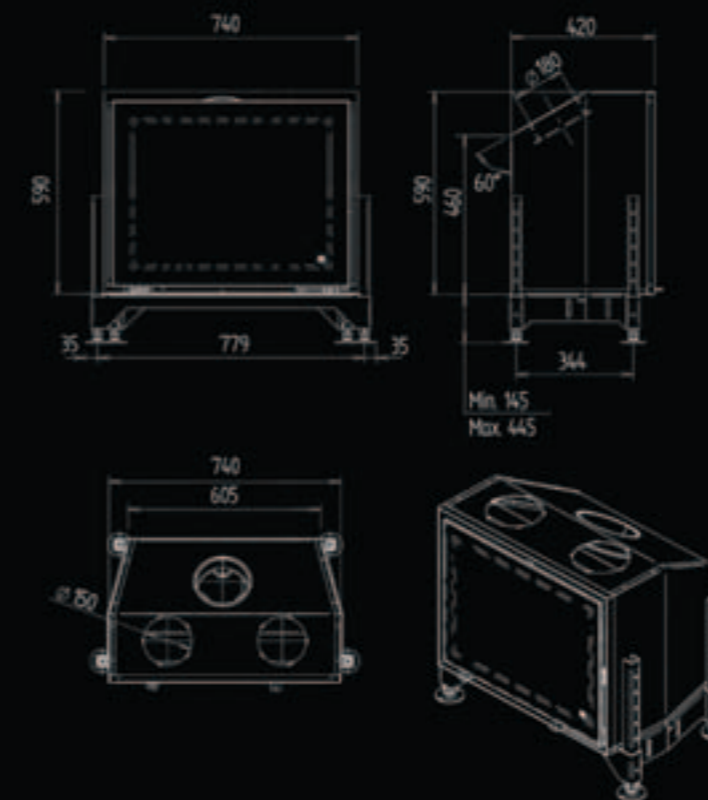

Built-in Fan (optional) / Ventilator eingebaut (optional)
Support legs in option / FüÙe optional.

capacity / Leistung	8,5-11 KW
efficiency / Wirkungsgrad	77,4 %
weight / Gewicht	102 kg
finished size / sichtb. Abmessungen	740 x 590 x 420 mm
smoke conduit / Abgangsstutzen	Ø 180 mm

Interra 78



Built-in Fan (optional) / Ventilator eingebaut (optional)
Support legs in option / FüÙe optional.

capacity / Leistung	8-12 KW
efficiency / Wirkungsgrad	76 %
weight / Gewicht	114 kg
finished size / sichtb. Abmessungen	780 x 660 x 420 mm
smoke conduit / Abgangsstutzen	Ø 180 mm



stoves Kaminöfen stufe

Who can find that stoves are no longer of this time, is thoroughly wrong. One look at the Venus HT and it says everything. Or what about the Zino, Bolzano and Trento? Each model has its own character but thanks to their timeless design they come into their own in any interior. The charm of yesterday with today's technology.

Unsere qualitativ hochwertigen Öfen sind absolut zeitlos. Ein Beispiel dafür ist das Design unseres Modells Venus HT. Und was ist mit Zino, Bolzano und Trento? Jedes Modell hat seine eigene besondere Schönheit, aber dank ihrer zeitlosen Formen sind sie für jedes Interieur geeignet. Der Charme vergangener Zeiten kombiniert mit dem Feuer der heutigen Technologie.

Venus HT

sided / einseitig page

Venus 700 HT	■	58-59
Venus 850 HT	■	58-59
Venus 1000 HT	■	58-59

double sided / doppelseitig

Venus 850 DHT	□□	60
---------------	----	----

Zino, Bolzano, Trento

Zino 700 Gold +	62-63
Zino 900 Gold +	62-63
Zino 1100 Gold +	62-63

Bolzano	64-65
---------	-------

Trento Quatro	64-65
Trento Rondo	64-65

Venus 700 HT

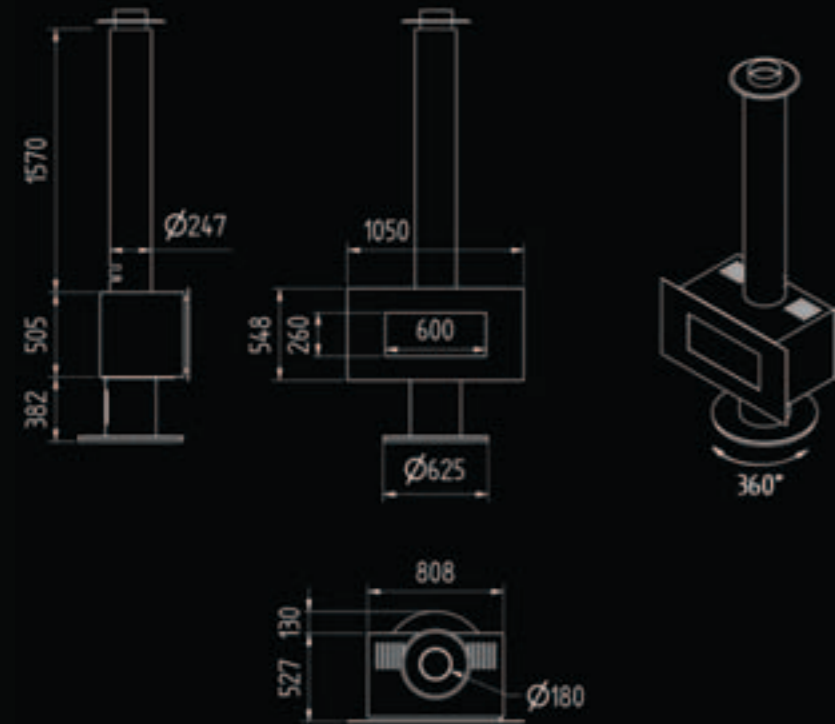

capacity / Leistung	8-10 KW
efficiency / Wirkungsgrad	79 %
weight / Gewicht	270 kg
smoke conduit / Abgangsstutzen	Ø 180 mm

Venus 850 HT

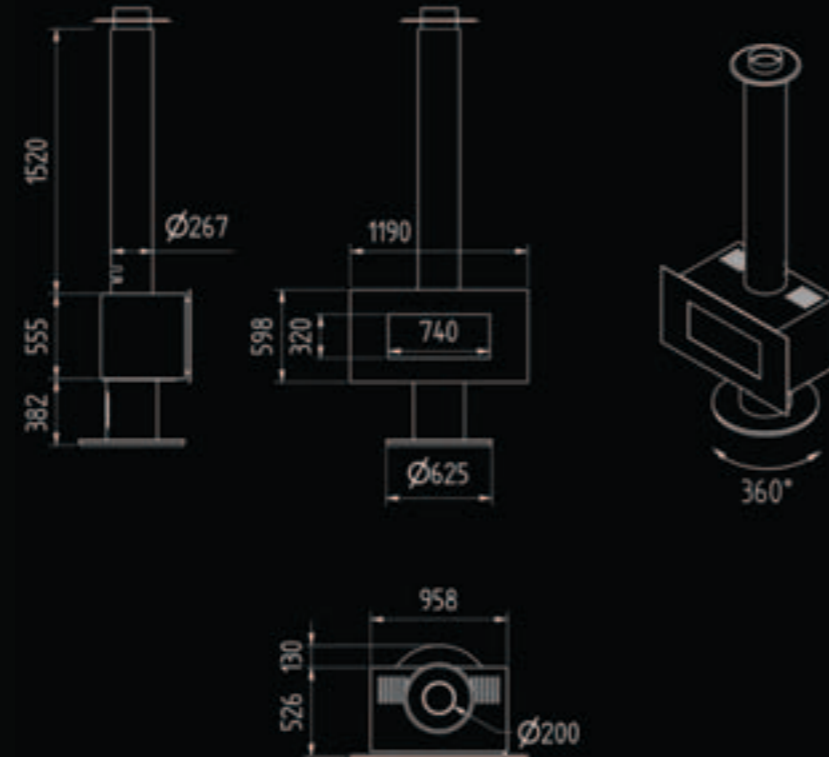

capacity / Leistung	9-11 KW
efficiency / Wirkungsgrad	79 %
weight / Gewicht	320 kg
smoke conduit / Abgangsstutzen	Ø 200 mm

Venus 1000 HT

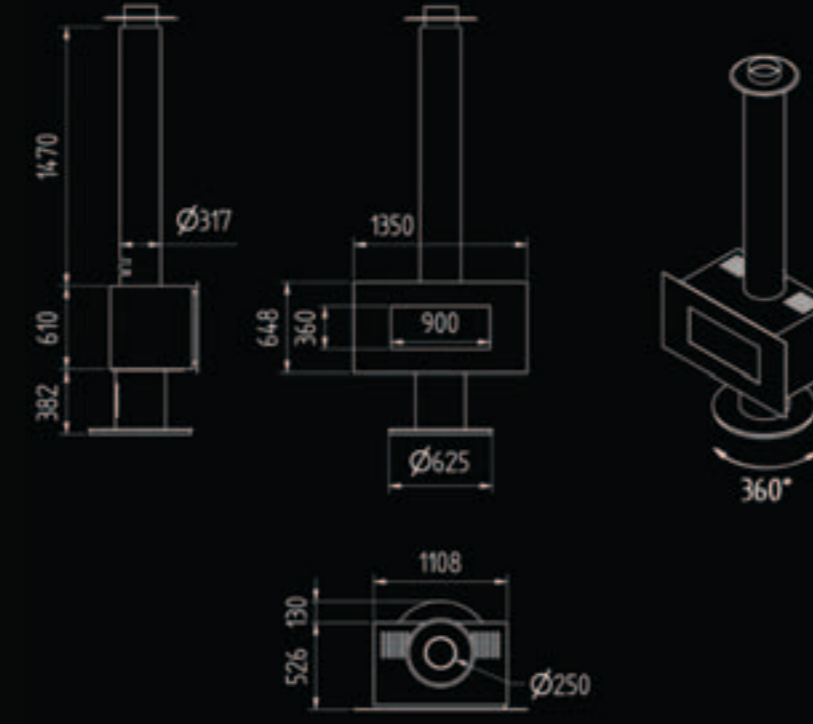

capacity / Leistung	10-12 KW
efficiency / Wirkungsgrad	79 %
weight / Gewicht	390 kg
smoke conduit / Abgangsstutzen	Ø 250 mm



Venus 850 D HT

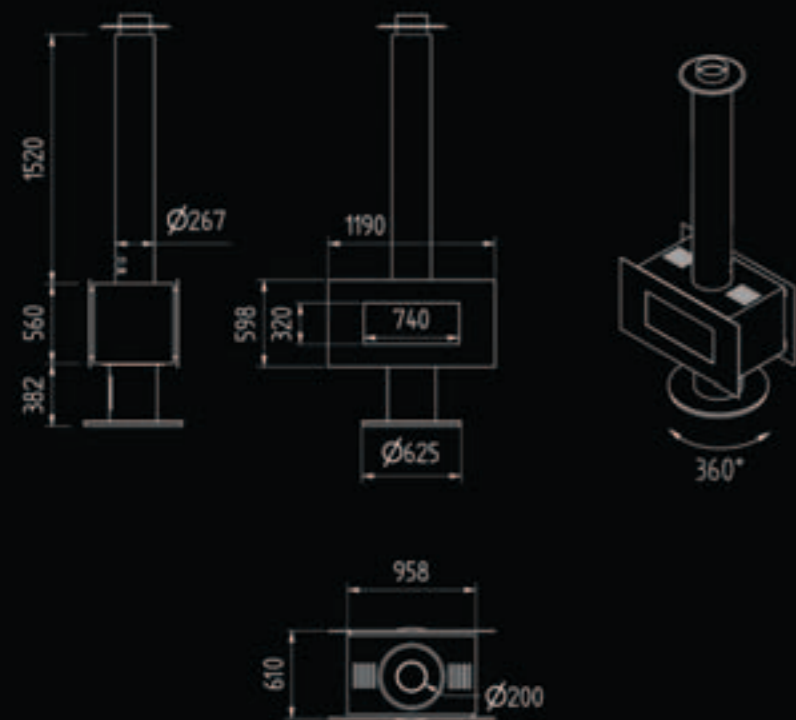

capacity / Leistung	9-11 KW
efficiency / Wirkungsgrad	77 %
weight / Gewicht	320 kg
smoke conduit / Abgangsstutzen	$\text{Ø} 200$ mm



Zino 700 Gold+

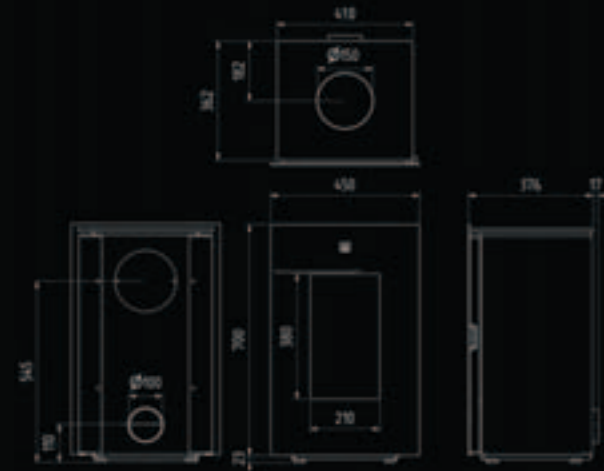

Option metal door / Optional Metalltür
Optional glass door black / Optional schwarze Glastür

capacity / Leistung	3,5 KW
efficiency / Wirkungsgrad	79,5 %
weight / Gewicht	100 kg
smoke conduit / Abgangsstutzen	Ø 150 mm

Zino 900 Gold+

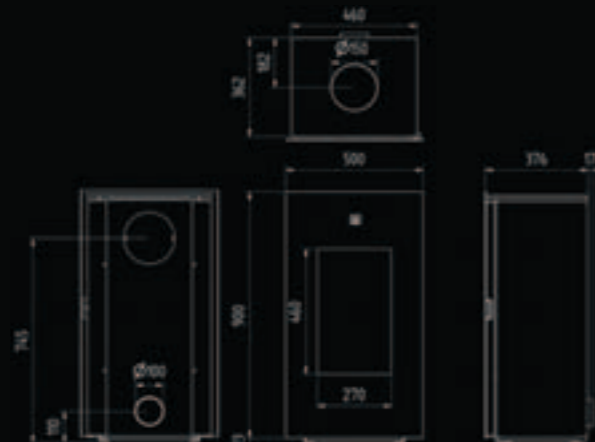

Option metal door / Optional Metalltür
Optional glass door black / Optional schwarze Glastür

capacity / Leistung	5 KW
efficiency / Wirkungsgrad	79 %
weight / Gewicht	110 kg
smoke conduit / Abgangsstutzen	Ø 150 mm

Zino 1100 Gold+

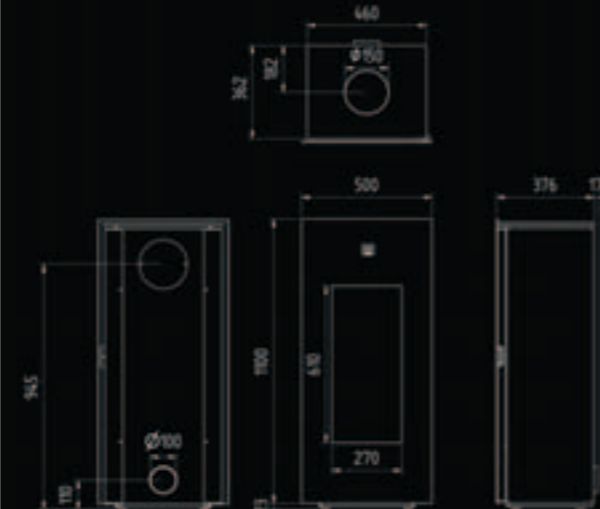

Option metal door / Optional Metalltür
Optional glass door black / Optional schwarze Glastür

capacity / Leistung	7 KW
efficiency / Wirkungsgrad	78 %
weight / Gewicht	120 kg
smoke conduit / Abgangsstutzen	Ø 150 mm



Zino 700



Zino 900



Zino 1100

Bolzano



capacity / Leistung	9 KW
efficiency / Wirkungsgrad	78,4 %
weight / Gewicht	170 kg
smoke conduit / Abgangsstutzen	Ø 150 mm

Trento Quatro

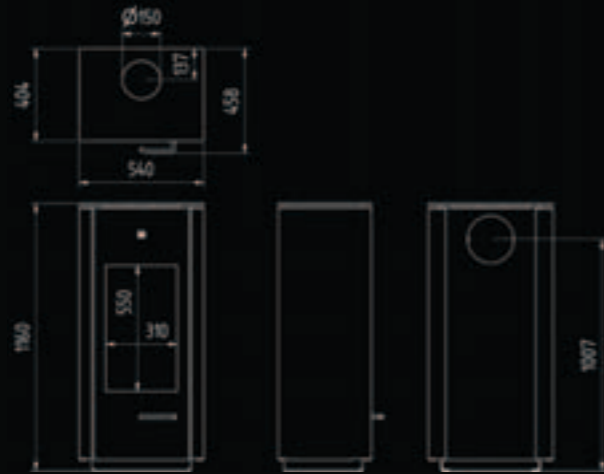

capacity / Leistung	8 KW
efficiency / Wirkungsgrad	83,4 %
weight / Gewicht	150 kg
smoke conduit / Abgangsstutzen	Ø 150 mm

Trento Rondo

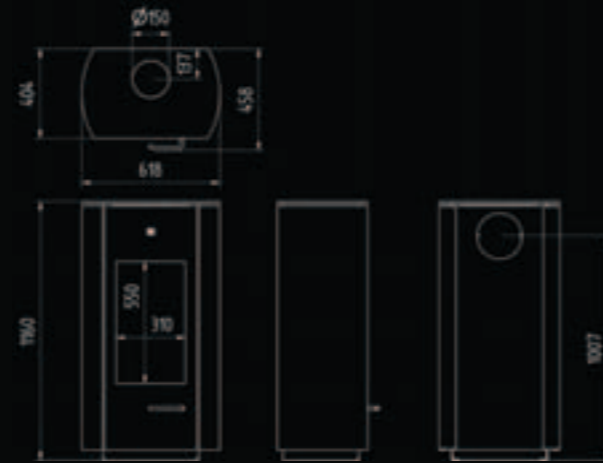

capacity / Leistung	8 KW
efficiency / Wirkungsgrad	83,4 %
weight / Gewicht	150 kg
smoke conduit / Abgangsstutzen	Ø 150 mm



Bolzano



Trento Quatro



Trento Rondo



natural warmth

Wood as an energy source is a logical choice. After all it offers numerous benefits, not least as a carbon sink. Wood is a natural resource, which the CO₂, that was absorbed by the tree during its life cycle, save for a long time. As the forests regenerate year after year, wood contributes to reducing the amount of CO₂ that ends up in the atmosphere. Wood from forests with sustainable management is therefore an excellent source of renewable energy.

Holz dient dem Menschen schon seit tausenden von Jahren als Energiequelle. Es bietet eine Fülle von Vorteilen. Eine davon ist, dass Holz CO₂ neutral verbrennt. Beim Verheizen von Holz wird nur soviel CO₂ freigesetzt, wie ein Baum während seiner Wachstumsphase aufgenommen hat. Heimisches Holz aus nachhaltig bewirtschafteten Wäldern ist somit eine hervorragende Energiequelle.

Quality Label Qualitätsmerkmale

1. Possibility to connect the fresh air on both sides or underneath the appliance. In this way we have separate channels for the combustion air (in the fireplace) and convection (in the living space).
2. Main valve for the Combustion gases. This opens and Closes automatically when opening and Closing the lift door.
3. Warm air vents
4. Convection air entrance
5. User-friendliness in cleaning the window. This tilts open at a 45° angle.
6. System with three Baffle plates. This system enables our stove to give optimum performance under whatever Circumstances the Chimney draught may be. This system reduces any loss of heat and regulates the heat from the wood in a much more subtle manner.
7. System that automatically opens and Closes the primary air valve to transport the Combustion air.
8. Manual adjustment for the primary air supply for Combustions purposes.
9. Ventilation (optional)
10. Available standard with legs.

Garantie

- 8-year guarantee on: the general structure
- 2 years guarantee on: internal moving parts
- 1 year guarantee on: fan and dimmer.
- No guarantee on: glass, rope seal and chamoflex interior plates

Luna Gold+

1. Externer Verbrennungsluftanschluss. Das heißt, dass es getrennte Kanäle für die Verbrennungsluft (im Kamin) und die Konvektionsabluft (im Wohnraum) gibt. Man kann die Frischluftzufuhr an den Seiten oder unter dem Kamin anschließen.
2. Klappe. Bei Betätigung der Tür öffnet und schließt sich diese automatisch.
3. Warmluftausgänge
4. Konvektionszuluft
5. Praktische Klapptür zur Glasreinigung. Diese hat einen Öffnungswinkel von 45 Grad.
6. 3 Integrierte Rauchgaszüge zur Erhöhung des Wirkungsgrades und zur optimalen Anpassung
7. Automatisches Öffnungs – und Schließsystem der Sekundärluftzufuhr.
8. Manuelle Regelung der Primärluftzufuhr.
9. Ventilator (optional)
10. Standard mit Füße.

Garantie

- 8 Jahre Garantie auf den Stahlkörper
- 2 Jahre Garantie auf innenliegende bewegliche Teile
- 1 Jahr Garantie auf alle Elektronikteile.
- Wir übernehmen keine Garantie für: Glasbruch, Innenraumauskleidung, Dichtungen und Dekorationsartikel

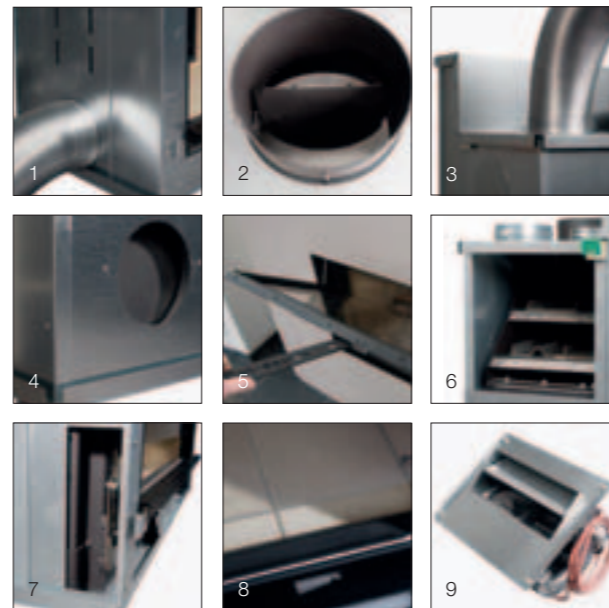

Venus Green +

1. External air supply for combustion. Externer Verbrennungsluftanschluß.
2. Fan (optional) Ventilator (optional)
3. Automatic smoke damper Automatische Drosselklappe
4. Warm air vents Warmluftausgänge
5. System with three Baffle plates Integrierte Rauchgasumlenkung
6. Available standard with legs Standard mit Füßen.



Interra

1. Built-in Fan (optional) Eingebauter Ventilator (optional)
2. System with Baffle plates Rauchgasumlenkung
3. Automatic smoke damper Automatische Drosselklappe
4. Warm air vents Warmluftausgänge (nicht verpflichtet)
5. Support legs optional. Available without legs Füße optional. Ohne Füße geliefert.



8-year guarantee on: the general structure
8 Jahre Garantie auf den Stahlkörper. Unsere Kamine brauchen keine Feinstaubfilter.



The flue's minimum height

with regard to its reduction

Mindesthöhe und Mindestdurchmesser

des Schornsteines bei offenen Betrieb

	Ø300	Ø250	Ø200	Ø180	Ø150	External air supply for combustion
Luna gold +						
Luna 700 HS +				>4m	>7m	1 Ø150
Luna 550 VS +				>4m	>8m	1 Ø150
Luna 700 H +			>4m	>7m		1 Ø150
Luna 850 H +		≥4m	>4m	>7m		1 Ø150
Luna 1000 H +		≥4m	>5m			1 Ø150
Luna 1150 H +		≥4m	>6m			1 Ø150
Luna 1300 H +		≥5m	>8m			1 Ø150
Luna 550 V +		≥4m	>5m	>7m		1 Ø150
Luna 850 V +		≥4m	>7m			1 Ø150
Luna 1000 V +		≥4m	>8m			2 Ø150
Luna 1150 V +		≥5m	>9m			2 Ø150
Luna 850 DH +		≥5m	>7m			2 Ø150
Luna 1150 DH +	≥5m	≥7m				2 Ø150
Luna 850 DV +		≥5m	>8m			2 Ø150
Luna 1000 DV +	≥5m	≥8m				2 Ø150
Luna 800 DC			>6m			1 Ø150
Luna 900 CL/CR +		≥5m	>7m			1 Ø150
Venus green plus	-	Ø250	Ø200	Ø180	Ø150	Extern Luft für Verbrennung
Venus Green 630 +			≥4m	≥6m		1 Ø100
Venus Green 730 +		≥4m	≥6m			1 Ø100
Venus Green 700 +				≥4m		1 Ø100
Venus Green 850 +			≥4m	≥6m		1 Ø100
Venus Green 1000 +		≥4m	≥6m			1 Ø100
Venus Green 850 D +			≥4m	≥6m		1 Ø100
Venus Green 700 HT +				≥4m		
Venus Green 850 HT +			≥4m	≥6m		
Venus Green 1000 HT +		≥4m	≥6m			
Venus Green 850 DHT +			≥4m	≥6m		

There are specific building specifications for the flue: certain chimney systems may demand a different diameter than the standard one. In such a case, please refer to the table for the height of the flue and the possibility to reduce it with a reduction piece.

Note: this table must retain 1m per 45° change of direction.

- The flue must be thermally insulated. The end of the chimney and its position are extremely important.
- An individual flue does not have more than two changes in direction.
- The corner of these changes in direction may not be greater than 30° with the perpendicular.
- The existing hindrances in the vicinity of the chimney end must be taken into account.
- Do not connect more than one appliance per flue: choose the best and do not close off the one used.

Der Schornstein soll unter folgenden strikten Bedingungen gebaut werden. Bestimmte Schornsteinkonfigurationen können einen anderen Durchmesser als den Standarddurchmesser fordern. Um die Höhe des Rauchkanals und die Möglichkeit zur entsprechenden Verengung des Rauchkanals mit Hilfe eines Verengungsteil zu erkennen, schauen Sie sich die Tabelle an.

Achtung: Im Falle einer Richtungsänderung beim Anschluß von 45 Grad, soll dem Wert aus dieser Tabelle 1m hinzugefügt werden.

- Der Kanal soll thermisch isoliert werden.
- Der Ausgang und die genaue Lage des Schornsteines sind äußerst wichtig.
- Ein individueller Rauchkanal hat nicht mehr als zwei Richtungsänderungen.
- Der Winkel dieser Richtungsänderungen im Vergleich zu der Senkrechte darf nicht grösser als 45 Grad sein.
- Die bestehende Hindernisse in der Nähe des Schornsteinausgangs sollen in Betracht gezogen werden.
- Pro Schornsteinkanal schließen Sie höchstens ein Gerät an: Wählen Sie das Beste zur Verwendung aus und schließen Sie das nicht verwendete Gerät ab.

Cast Feuerraum

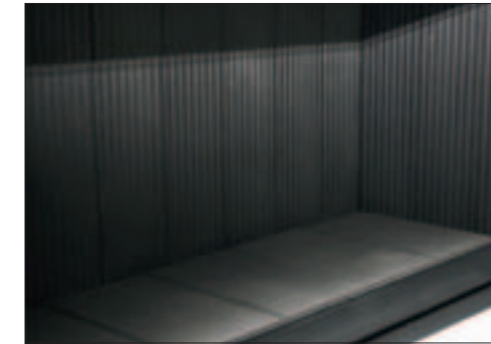

Iron cast Feuerraumauskleidung Guss

Luna Gold +

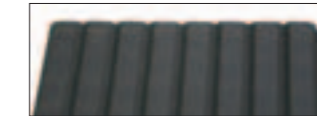

Wide ribbed / Groß gerillt

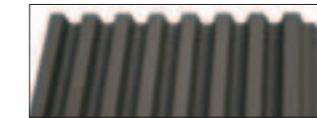

Fine ribbed / Fein gerillt



Metal cast Feuerraumauskleidung Stahl Schwarz

Luna Gold +
Venus Green +



Vermiculite Vermiculite

Luna Gold +
Venus Green +
Interra
Venus HT
Zino, Bolzano, Trento

8-year guarantee on:
the general structure
8 Jahre Garantie auf
den Stahlkörper. Unsere
Kamine brauchen keine
Feinstaubfilter.



Kaders Cadres

Luna Gold+

Sided and double sided models / Einseitig und doppelseitig Modell

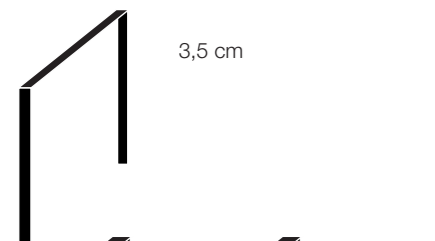

INSIDE FRAME
INNENRAHMEN 3,5 cm
3 sides/3 Seiten

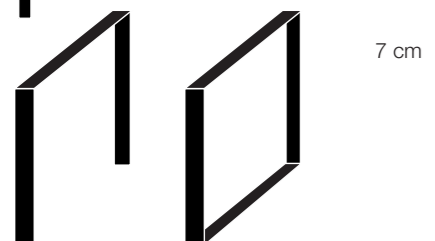

INSIDE FRAME
INNENRAHMEN 7 cm
3 sides/3 Seiten
4 sides/4 Seiten

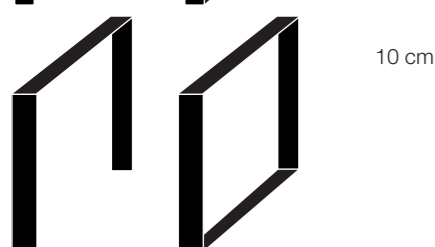

INSIDE FRAME
INNENRAHMEN 10 cm
3 sides/3 Seiten
4 sides/4 Seiten

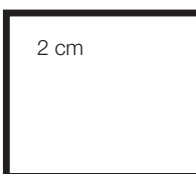

FINISHING FRAME 2 cm
AUSSENRAHMEN 2 cm
4 sides /4 Seiten

Luna Gold+

Corner and double corner models /
Eck- und doppel Eck-modell



INSIDE FRAME / INNENRAHMEN 6 cm
4 sides/4 Seiten

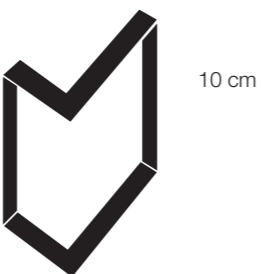

INSIDE FRAME / INNENRAHMEN 10 cm
4 sides/4 Seiten

The units come standard with an insideframe of 6 cm.
Die Geräte haben serienmäßig einen Innenrahmen von 6 cm.

Venus Green+



FINISHING FRAME 4 cm
AUSSENRAHMEN 4 cm
4 sides /4 Seiten



FINISHING FRAME 7 cm
AUSSENRAHMEN 7 cm
4 sides/4 Seiten

Interra



FINISHING FRAME / AUSSENRAHMEN 2 cm
3 sides/3 Seiten
4 sides/4 Seiten

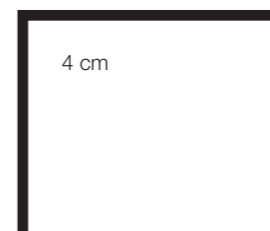
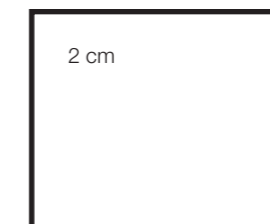

FINISHING FRAME / AUSSENRAHMEN 4 cm
3 sides/3 Seiten
4 sides/4 Seiten

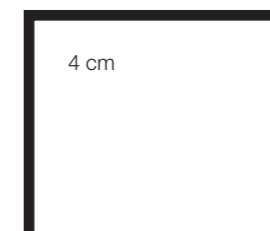

Venus HT

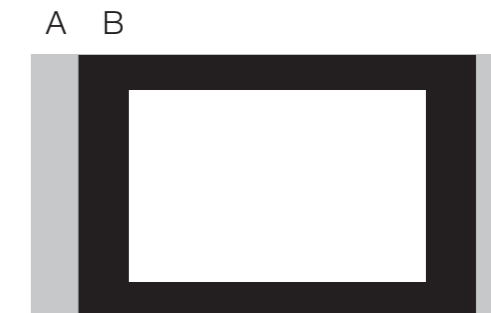

Venus 700 HT

Big frame / Großer Rahmen 1050 x 548 mm A
Small frame / Kleiner Rahmen 848 x 548 mm B

Venus 800 HT

Big frame / Großer Rahmen 1190 x 598 mm A
Small frame / Kleiner Rahmen 998 x 598 mm B

Venus 1000 HT

Big frame / Großer Rahmen 1350 x 648 mm A
Small frame / Kleiner Rahmen 1148 x 648 mm B

Combustion Brennstoffe

The quality of the wood is decisive in order to get an optimal result From the Appliance. This requires that the wood must be covered at least for two years, in a ventilated storage location to dry and season...

The drying of the wood is very important. The wood is stored to dry outside or inside, to get it moisture free. Outside the wood must be covered with a protective shield that is placed on top of the wood only. So it can 'breathe' and dry. If this is not correctly done then the wood will be moist and will rot.

Moist wood gives less heat during combustion and causes soot deposition

Die Qualität des Brennstoffs ist von größter Bedeutung für eine optimale Funktion Ihres Kamins. Eine gute Brennstoffqualität ist ein trockenes Holz, das 2 Jahre an einem vor Regen geschützten sonnigen belüfteten Platz (unter 18 % Resfeuchte) gelagert wird. Die Trocknung des Holzes ist sehr wichtig. Achten sie darauf, dass beim Abdecken des Holzes mit einer Plane die Feuchtigkeit entweichen kann (Verrottung und Schimmelbildung vermeiden).

Beim Betrieb Ihres Kamins mit nassem Holz ist der Heizwert nicht gegeben. Auch ist eine Verschmutzung der

How can you see that the wood is too moist or unfit for use?

- Problems with the lighting.
- Smoke and low flame.
- The glass goes black fast.
- Abundant formation of creosote.
- Low heat.
- Smell of smoke in the house.
- The fire burns, but slowly.
- There is excessive wood needed.
- White, greyish and dense smoke.

Sichtscheibe, des Feuerraumes und des Schornsteins gegeben. Die meiste im Holz gespeicherte Energie muss zur Trocknung des Holzes und nicht zum Heizen des Kamins verwendet werden.

VERBOTEN BRENNSTOFFE

Behandeltes Holz (lackiert, beschichtet, etc. ..), darf nicht verheizt werden (Umweltverschmutzung). Holzpaletten, Spanplatten und andere Holzabfälle erzeugen sehr hohe Temperaturen, dies kann zu einer Überhitzung des Kamins führen.

Bei Nichtbeachtung erlöschen die Garantieansprüche.

in the Appliance and the chimney. The moisture in the wood extracts a large amount of energy during combustion. Wood with lots of moisture (50% or more moisture) cooks more than, that it burns and loses its calorific heat.

NEVER USE

The use of treated wood (painted, impregnated, etc.) and household waste, which can spread harmful gases during combustion, is prohibited. THIS WILL AFFECT THE GUARANTEE OF THE APPLIANCE. Pallet wood and other waste wood have a high heat release. However, use of this wood may lead to over-

heating which results in fire hazard. M-design is not responsible for incorrect use of fireplaces and non-compliance with these directives (see warranty conditions). The use of petroleum coke as fuel is prohibited, as well as the use of liquid fuels (gasoline, etc.), not even for starting the fire.

It makes no sense to overload the fireplace with wood. If the chimney draft is too hard, there is a risk of an excessively high temperature. The damage that this could cause to the fireplace is not covered by the warranty.

Der Einsatz von flüssigen Brennstoffen (Benzin, Brennspritus usw.) ist verboten!!!! (Explosionsgefahr) Achten sie auf die maximale Brennstoffmenge um den Kamin nicht zu überheizen. Dadurch entstehende Schäden am Kamin sowie in den Wohnräumen durch zu hohe Temperaturen sind nicht durch die Garantie abgedeckt.

Die Symptome, die Sie beobachten, wenn Ihr Holz zu nass ist.

- Probleme beim Anzünden des Kamins (brennt nicht)
- Große Menge von Rauch und kleine Flamme
- Verrußen der Sichtscheibe · Unverbranntes Holz und viel Asche · Geringe Wärmeausbeute · Rauch im Wohnraum · Schlechte Verbrennung mit Geruchsbelästigung
- Sehr dichter, weißer und grauer Rauch

Wood type Holzart	Calorific value Heizwert	Quality of wood log Eigenschaften der Holzarten	Comments Bemerkungen
Hardwood: Hornbeam, Beech, Oak, Ash	High	Very slow combustion	Excellent hardwood
Hartholz: Hagebuche, Buche, Eiche, Esche	Hoch	Sehr langsame Verbrennung	Perfektes Brennholz
Medium-hard wood: Cherry, fruit trees, Walnut	Average	Slow combustion	Dry walnut loses its sharp density; not be used in a chimney: spark hazard.
Medium-hartes Holz: Erle, Obstbäume, Birke	Gut	Langsame Verbrennung	Gutes Brennholz
Soft wood: Birch, Alder, Poplar	Low	Rapid combustion	Any piece of soft or medium wood will progress the light up of the fire.
Weichholz Fichte, Tannen, Kiefer	Duchschnittlich	Schnelle Verbrennung	Sehr gut geeignet zum Anzünden eines Kamins. Schnelle hohe Temperaturen. Geeignet für einen schnellen Temperaturanstieg.
Soft wood: resin trees Pine, Coniffer	Low	Rapid combustion	Has as reputation to pollute the chimneys.
Weichholz Pappel, Haselnuss	Niedrig	Schnelle Verbrennung	Hohe Asche und Rußbildung im Ofen. Gibt wenig Temperatur.



8-year guarantee on:
the general structure
8 Jahre Garantie auf
den Stahlkörper. Unsere
Kamine brauchen keine
Feinstaubfilter.



PASSION FOR FIRE

Options Wahlmöglichkeiten

Design convection outlets / Designgitter Mod. dep. n° 000483359-0001

Finishing dimensions / sichtb. abmessungen 1210 x 82 mm

Installation size / Einbaumass 1200 x 70 mm ^A

Finishing dimensions / sichtb. abmessungen 420 x 80 mm

Installation size / Einbaumass 407 x 67 mm ^B

Finishing dimensions / sichtb. abmessungen 250 x 200 mm

Installation size / Einbaumass 230 x 180 mm ^C

Suction grille / Luftungsgitter

Finishing dimensions / sichtb. abmessungen 250 x 100 mm

Installation size / Einbaumass 230 x 80 mm ^D

Finishing dimensions / sichtb. abmessungen 200 x 200 mm

Installation size / Einbaumass 176 x 181 mm ^E

General accessories / Zubehör

Bio-Clean M-Design ^F

High-teflon oil / High-teflon Öl

Paint black & anthracite / Sprühdose schwarz oder anthrazit

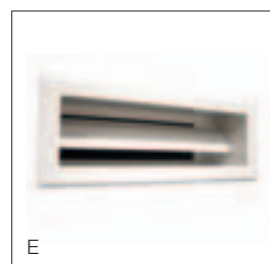
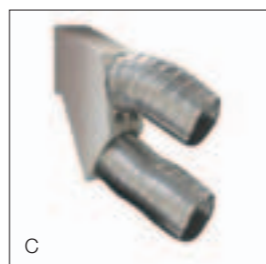
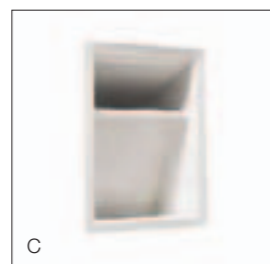
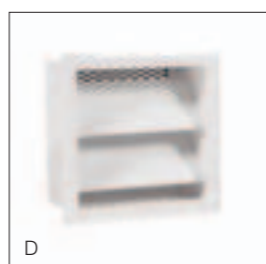
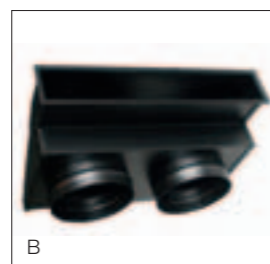

Grille colour range Farben design- und lüftungsgitter

white
weiss 

grey
grau 

alu 

black
schwarz 

Even if we apply all possible resources to provide you with the best service, we are not immune to human or mechanical error. It may be that certain information is outdated because we continuously update our products. Certain products can therefore differ from the illustrations in this catalogue. M-design reserves the right to change prices and models without prior notification and disclaims any responsibility in the event of legal prosecution based on this catalogue.

Natürlich werden unsere Kataloge und unser Service ständig überwacht. Trotzdem bitten wir von kleinen Fehlern abzusehen die in diesem Zusammenhang entstehen abzusehen. Es ist durchaus möglich das bestimmte Informationen veraltet sind obwohl wir versuchen diese stetig zu aktualisieren. Bestimmte Produkte können daher von den Abbildungen in diesem Katalog abweichen. M-Design behält sich das Recht vor, Preise und Modelle ohne Vorankündigung zu ändern und übernimmt keinerlei Verantwortung für den Fall der Rechtsverfolgung zu diesem Katalog.



The paper used in this catalogue is from a responsibly managed forest.

Das Papier in diesem Katalog stammt aus nachhaltig bewirtschafteten Wäldern.



PASSION FOR FIRE

Torhoutsesteenweg 222A
8210 Zedelgem (Bruges)
Belgium
info@m-design.be
www.m-design.be

Ihr Verteiler / Your distributor

